

Технічний паспорт

Гідравлічні дані

| | |
|---|---------------------------------------|
| Максимальний робочий тиск P_N | 2 бар |
| Тип конструкції робочого колеса | Відкрите багатоканальне робоче колесо |
| Вільний сферичний прохід гідравліки | 10 мм |
| Макс. глибина занурення | 12,5 м |
| Мінімальна температура середовища T_{min} | 3 °C |
| Максимальна температура середовища T_{max} | 40 °C |
| Мінімальна температура навколишнього середовища T_{min} | -15 °C |
| Макс. температура навколишнього середовища T_{max} | 40 °C |

Дані двигуна

| | |
|-------------------------------------|----------------------------------|
| Під'єднання до мережі | 1~230 V, 50 Hz |
| Допуск напруги | ±10 % |
| Коефіцієнт потужності $\cos \phi$ | 0.86 |
| Номинальна потужність двигуна P_2 | 1,3 кВт |
| Споживана потужність P_1_{max} | 1800 Вт |
| Номинальний струм I_N | 9,4 А |
| Пусковий струм I | 20 А |
| Тип увімкнення | Безпосередній режим онлайн (DOL) |
| Номинальне число обертів n | 2900 1/min |
| Максимальна частота увімкнень t | 15 1/h |
| Клас ізоляції | F |
| Клас захисту | IP68 |
| Режим роботи (в зануреному стані) | S1 |
| Режим роботи (в незануреному стані) | S1 |

Кабель

| | |
|---------------------------------|-----------------------|
| Довжина під'єднувального кабелю | 10 м |
| Тип кабелю | H07RN-F |
| Поперечний переріз кабелю | 4G1,5 mm ² |
| Штекер | SMP 10M |
| Тип під'єднувального кабелю | Розбірний |

Спорядження/функціонування

| | |
|---------------------|-------|
| Поплавковий вимикач | немає |
| Клас вибухозахисту | - |
| Захист двигуна | немає |

Матеріали

| | |
|--|----------|
| Корпус насоса | Чавун |
| Робоче колесо | Чавун |
| Матеріал ущільнення зі сторони насоса | QQPGG |
| Матеріал ущільнення зі сторони двигуна | BVPGG |
| Матеріал ущільнення | FKM |
| Матеріал двигуна | Алюміній |

Монтажні розміри

| | |
|--|---------|
| Під'єднання до трубопроводу з напірної сторони | Storz C |
|--|---------|

Характеристики

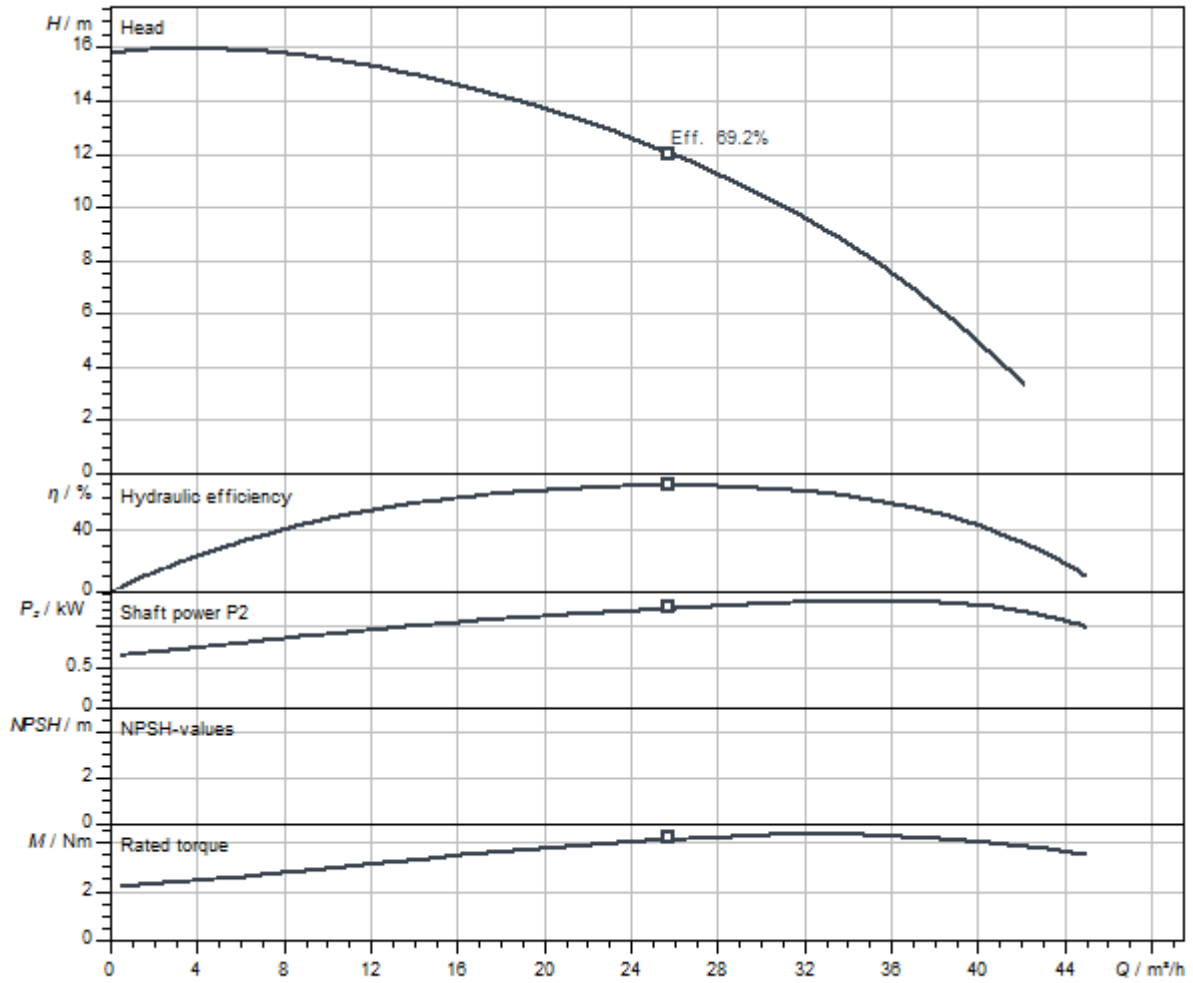

| | |
|-------------------------------|-------------|
| Середовище | Water 100 % |
| Температура середовища T | 20.00 °C |
| Число обертів у робочій точці | 2860 1/min |
| Діаметр робочого колеса | 119 mm |

Розміри та креслення з розмірами

Wilo-EMU KS 15

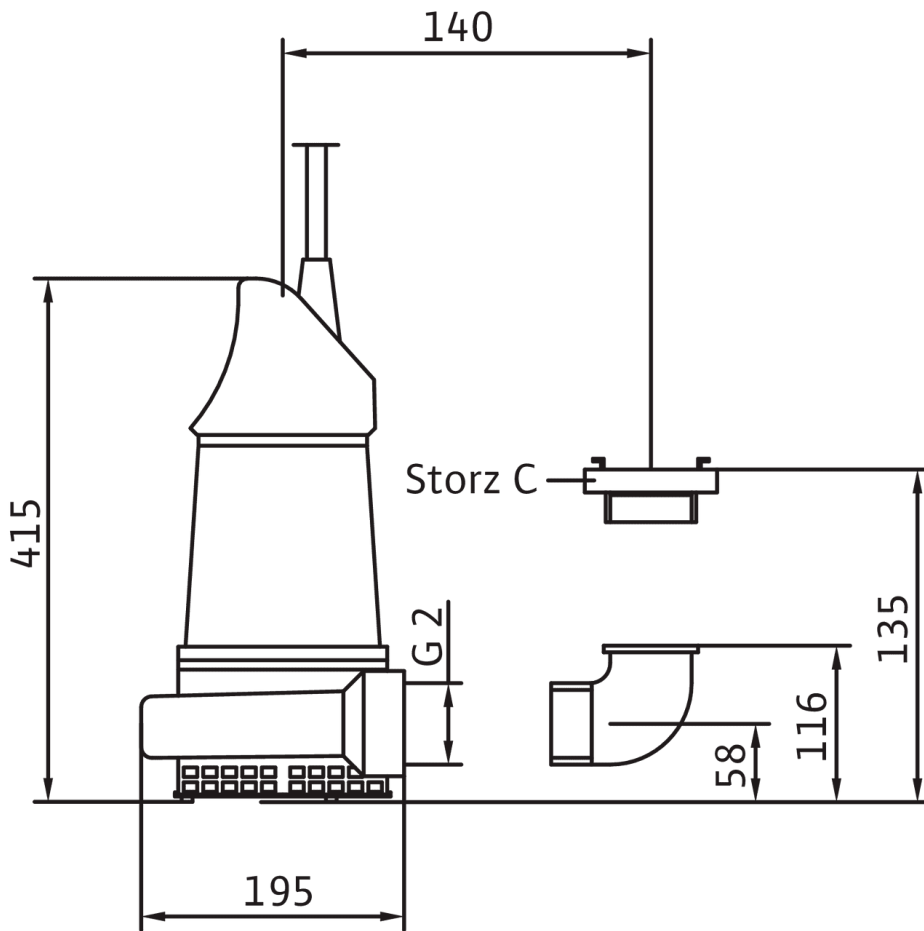

Опис виробу

Повністю занурний насос із занурним двигуном для брудної води для вертикального глибокого встановлення для перекачування забрудненої та піскової води. Корпус гідравліки та робоче колесо із сірого чавуну, корпус двигуна з алюмінію. Напірний патрубок з вертикальним напірним відводом та муфтою Storz. Самоохолоджуваний двигун змінного

струму з роз'ємним під'єднувальним кабелем, штекером із захисним контактом і робочим конденсатором. Як зі сторони перекачуваного середовища, так і зі сторони двигуна ущільнення забезпечується за допомогою ковзаючого торцевого ущільнення. Агрегат може використовуватися без обмежень у всмоктуючому режимі роботи.

Експлуатаційні дані

| | |
|-------------------------------|------|
| Максимальна висота подачі H | 15 м |
|-------------------------------|------|

Дані на продукцію

| | |
|-------------------------------------|---------------------------------------|
| Тип конструкції робочого колеса | Відкрите багатоканальне робоче колесо |
| Вільний сферичний прохід гідравліки | 10 мм |
| Максимальний робочий тиск P_N | 2 бар |
| Макс. глибина занурення | 12,5 м |
| температура середовища T | 3 °C |

Дані двигуна

| | |
|-------------------------------------|----------------------------------|
| Під'єднання до мережі | 1~230 V, 50 Hz |
| Допуск напруги | ±10 % |
| Коефіцієнт потужності $\cos \phi$ | 0.86 |
| Номинальна потужність двигуна P_2 | 1,3 кВт |
| Споживана потужність P_1 max | 1,80 кВт |
| Номинальний струм I_N | 9,4 А |
| Пусковий струм I | 20 А |
| Тип увімкнення | Безпосередній режим онлайн (DOL) |
| Номинальне число обертів n | 2900 1/min |
| Максимальна частота увімкнень t | 15 1/h |
| Клас ізоляції | F |
| Клас захисту | IP68 |
| Режим роботи (в зануреному стані) | S1 |
| Режим роботи (в незануреному стані) | S1 |

Кабель

| | |
|---------------------------------|-----------------------|
| Довжина під'єднувального кабелю | 10 м |
| Тип кабелю | H07RN-F |
| Поперечний переріз кабелю | 4G1,5 mm ² |
| Штекер | SMP 10M |
| Тип під'єднувального кабелю | Розбірний |

Спорядження/функціонування

| | |
|---------------------|-------|
| Поплавковий вимикач | немає |
| Клас вибухозахисту | - |
| Захист двигуна | немає |

Матеріали

| | |
|--|------------------|
| Корпус насоса | Чавун |
| Робоче колесо | Чавун |
| Вал | Нержавіюча сталь |
| Матеріал ущільнення зі сторони насоса | QQPGG |
| Матеріал ущільнення зі сторони двигуна | BVPGG |
| Матеріал ущільнення | FKM |
| Матеріал двигуна | Алюміній |

Монтажні розміри

| | |
|--|---------|
| Під'єднання до трубопроводу зі всмоктуючої сторони | - |
| Під'єднання до трубопроводу з напірної сторони | Storz C |

Інформація про розміщення замовлень

| | |
|-----------------------------|------------|
| Виріб | Wilo |
| Позначення виробу | EMU KS 15E |
| Вага нетто близько <i>m</i> | 23 кг |
| Артикульний номер | 6019785 |